

# HM MK 45

Schließeinheit		HM MK 45							
Schließkraft	kN	450							
Lichter Holmabstand	mm x mm	320 x 320							
Min. Werkzeugeinbauhöhe	mm	195							
Öffnungsweg/Öffnungskraft	mm/kN	375/26							
Max. Plattenabstand	mm	570							
Auswerferhub/Auswerferkraft	mm/kN	100/26,4							
Trockenlaufzeit <sup>1</sup>	s-mm	1,6 - 224							
Spritzeinheit		60				130			
Schneckendurchmesser	mm	14	18	22	18	22	25	30	
Schneckenweg	mm	90				110		125	
Schnecken L/D Verhältnis	mm	20				20		22	
Rechnerisches Hubvolumen	cm <sup>3</sup>	13,9	22,9	34,2	28	41,8	61,4	88,4	
Spezifischer Spritzdruck	bar	3000	2593	1736	3000	2864	2218	1540	
Max. Schneckendrehzahl	min <sup>-1</sup>	498				318			
Max. Plastifizierstrom (PS) <sup>2</sup>	g/s	1,7	5	7,2	3,2	4,6	8,5	12,3	
Schneckendrehmoment	Nm	90	231		238		357		
Düsenweg/Düsenkraft	mm/kN	250/47				250/47			
Einspritzstrom ins Freie <sup>3</sup>	cm <sup>3</sup> /s	32,7	54,1	80,7	32,7	48,9	63,1	90,9	
Einspritzstrom ins Freie mit Speicher (Option)	cm <sup>3</sup> /s	65	108	161	77,7	116	150	216	
Antrieb									
Pumpenantriebsleistung	kW	18,5				18,5			
Öltankinhalt	l	150				150			
Dreheinheit		460							
Durchmesser	mm	460							
Einbauhöhe	mm	100							
Gewicht	kg	150							
Drehzeit 180°	s	0,9							
Anzahl Kühlkreise		2 x G 1/4"							
Min. Werkzeugdurchmesser/ Max. Werkzeugdurchmesser	mm	250/471							
Max. Werkzeuggewicht <sup>4</sup>	kg	400							
Max. Werkzeuggewicht auf Dreheinheit	kg	200							

<sup>1</sup> nach EUROMAP 6

<sup>2</sup> nach Wittmann Battenfeld Norm

<sup>3</sup> erhöhte Einspritzströme in Abhängigkeit der Kombinationen möglich

<sup>4</sup> max. 2/3 auf Schließplatte

Kombinationen	Gewicht	Abmessungen in mm									
		V	L	a <sup>5</sup>	b	c	d	e	f	g	h
HM 45/60H/60-130V-L	3500	3200	2600	3020	30	2990	825	640	1420	1136	900
HM 45/130H/60-130V-L	3500	3200	2600	3245	255						

<sup>5</sup> Länge mit mittlerem Schneckendurchmesser in hinterster Betriebsposition

# Werkzeugaufspannmaße

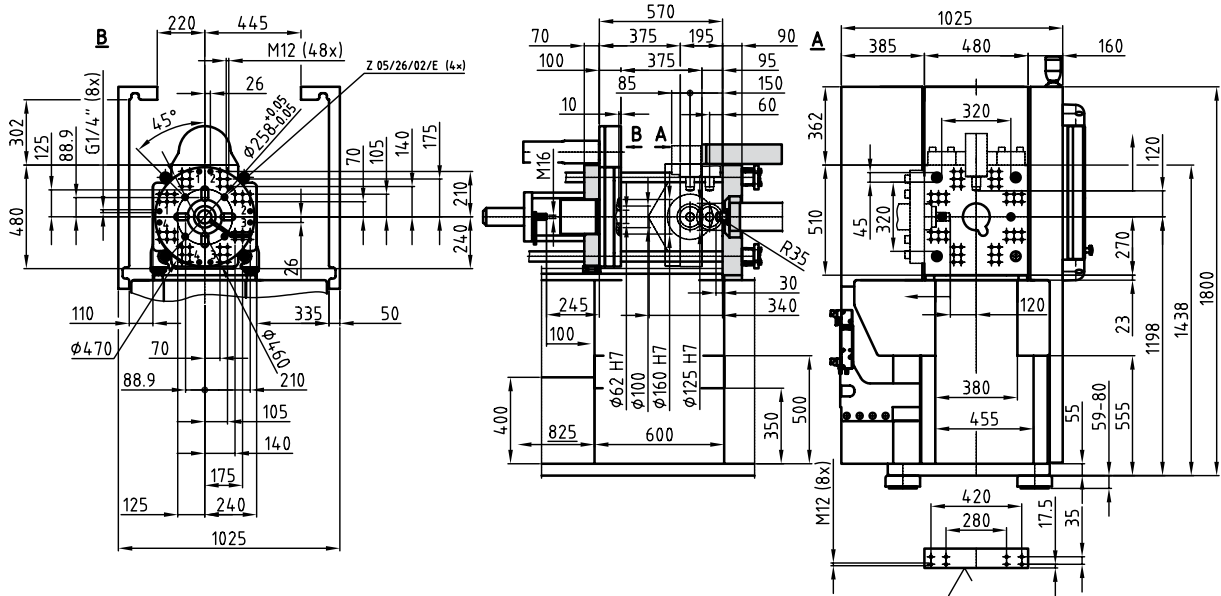

# Abmessungen

